

АВТОМАТ ЗАЩИТЫ ОТ ПЕРЕПАДОВ НАПРЯЖЕНИЯ БАРЬЕР-60А

Назначение и принцип действия

Автомат защиты предназначен для автоматического выключения любой сетевой аппаратуры, суммарная потребляемая мощность которой не превышает 15 киловатт, если напряжение в электросети превышает верхний предел отключения, заданный в настройках прибора или понижается ниже заданного нижнего предела отключения и автоматического включения, если напряжение восстанавливается и находится в разрешенном диапазоне, а также для индикации текущего эффективного (среднеквадратичного) значения напряжения электросети.

Прибор представляет собой выключатель, управляемый микропроцессором, который анализирует напряжение в электросети и если оно превышает или меньше заданного, выдает сигнал на отключение нагрузки. Если напряжение приходит в норму (в заданные пределы), после задержки, величина которой задается при настройке прибора, выдается сигнал на включение нагрузки. Коммутация нагрузки осуществляется электромагнитным реле. Микропроцессор также управляет работой вольтметра.

ТЕХНИЧЕСКИЕ ХАРАКТЕРИСТИКИ

1. Допустимое долговременное напряжение на клемнике прибора..... 0 - 440 Вольт
2. Мощность нагрузки (при напряжении 250 Вольт)..... не более 15 кВт
3. Максимальный коммутируемый ток (при напряжении 250 Вольт)..... 60 А
4. Время выключения по верхнему пределу..... 0,02 сек.
5. Время выключения по нижнему пределу *..... не более 1 сек.
6. Диапазон измеряемого и индицируемого напряжения35 - 440 Вольт

* При кратковременном, не более 1 сек., понижении напряжения до 120 Вольт в независимости от заданного нижнего порога срабатывания отключение нагрузки не происходит. Таким образом игнорируются пусковые токи (так называемая защита от сварки). Если напряжение ниже нижнего заданного более 1 сек. происходит отключение. Если напряжение опускается ниже 120 Вольт отключение происходит за 0,02 секунды.

ПАРАМЕТРЫ ЗАДАВАЕМЫЕ ПОЛЬЗОВАТЕЛЕМ

1. Нижний предел отключения (разрешающая способность 1 Вольт).....120 - 215 Вольт
2. Верхний предел отключения (разрешающая способность 1 Вольт)225 - 270 Вольт
3. Время задержки включения нагрузки (разрешающая способность 5 секунд)..5 - 600 сек.

ПАРАМЕТРЫ ЗАДАННЫЕ ПО УМОЛЧАНИЮ

1. Нижний предел отключения **НПО**.....170 Вольт
2. Верхний предел отключения **ВПО**.....250 Вольт
3. Время задержки включения **ВРЕ**.....5 секунд

Инструкция по эксплуатации

Подключить прибор к электросети согласно схеме показанной на рис.1. Подключение силовой части необходимо выполнить монолитной жилой сечением которой соответствует току потребляемому нагрузкой. В крайнем случае многожильным проводом, но в этом случае концы подключаемые к прибору необходимо залудить или применить специальные наконечники с последующим обжимом, чтобы обеспечить надежный контакт с клемником прибора. При монтаже необходимо позаботиться о том, чтобы с боковых сторон прибора оставался охлаждающий зазор 5 - 10 мм. Не соблюдение рекомендаций может привести к оплавлению клемника и корпуса и как следствие поломке прибора.

При подаче напряжения на вход прибора вольтметр покажет напряжение в сети и будет мигать. Во всех случаях мигание вольтметра означает что напряжение на выходе прибора отсутствует. Если напряжение в сети в норме (170 - 250 В) через 5 секунд произойдет включение нагрузки и вольтметр перестанет мигать если не в норме (меньше 170 или больше 250 Вольт) нагрузка к сети не подключится до тех пор пока напряжение не придет в норму.

Для изменения параметров заданных по умолчанию необходимо нажать кнопку **В** и выбрать из меню параметр который необходимо изменить. Выбрать параметр можно двумя способами. Первый, несколько раз нажимать кнопку **В** до появления необходимого параметра.

Второй, нажать и удерживать кнопку **В**, параметры будут высвечиваться по очереди **НПО, ВПО, ВРЕ** и показания вольтметра.

Для выбора необходимо отпустить кнопку в момент индикации нужного параметра.

Во всех случаях после последнего отпускания любой из кнопок **В** или **П** система через 6 секунд переходит в основной режим (контроль параметров заданных ранее и индикация напряжения в сети).

Выбранный параметр необходимо подтвердить нажав кнопку **П**. После подтверждения появляется значение параметра и точка в младшем разряде. Далее кнопкой (+) значение можно увеличить а кнопкой (-) уменьшить. Кнопки можно нажимать несколько раз увеличивая или уменьшая число на единицу с каждым нажатием или нажать и удерживать. В этом случае число будет увеличиваться или уменьшаться автоматически до тех пор пока кнопка не будет отпущена или не будет достигнут нижний или верхний предел. Выбрав нужное значение параметра необходимо подождать 6 секунд. Выбранное значение будет сохранено в энергонезависимой памяти а система перейдет в основной режим.

Настройку параметров можно производить при напряжении на входе прибора от 35 до 440 Вольт и при мигающем индикаторе.

В приборе предусмотрена возможность корректировки показаний вольтметра. При необходимости по эталонному вольтметру вольтметр прибора можно настроить идеально.

Для этого необходимо нажать кнопку **П**, подать на прибор питание, отпустить кнопку. Кнопкой **В** выбрать режим --- (**НПО, ВПО, ВРЕ** и ---). После появления трех черточек подтвердить выбранный режим нажав кнопку **П**. В последнем разряде появится точка и показания вольтметра. Затем нажимая приблизительно раз в секунду кнопки + или - добиться необходимых показаний и подождать 6 секунд до пропадания точки. Прибор перейдет в основной режим, новые коэффициенты сохранятся в энергонезависимой памяти.

РЕКОМЕНДАЦИЯ

1. Для холодильников и систем в которых присутствуют компрессоры малой мощности значение параметра Время Задержки Включения **ВРЕ** необходимо устанавливать не меньше 300 сек.(5 мин)
2. Сохраните данную инструкцию.

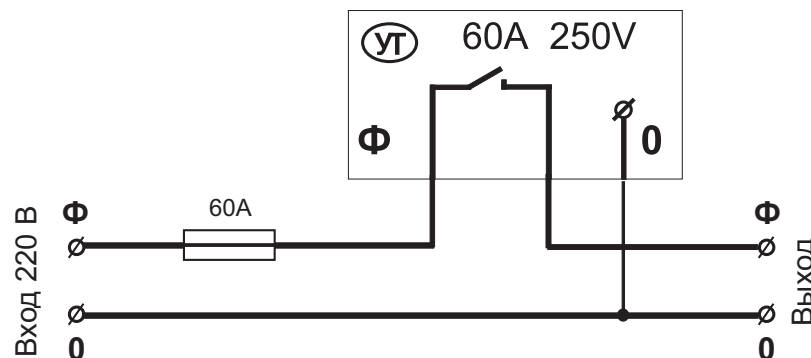

Рис.1 Схема подключения прибора.

ГАРАНТИЙНЫЕ ОБЯЗАТЕЛЬСТВА.

Гарантия на прибор БАРЬЕР-60А 12 месяцев со дня продажи при наличии данной инструкции с подписью покупателя об ознакомлении с данной инструкцией. Гарантия не распространяется на приборы с механическими повреждениями, с оплавленным корпусом и клемником, при попадании в прибор жидкости и насекомых.

Дата продажи _____ Подпись продавца _____ Подпись покупателя _____