



R1200/R1200F – R5000/R5000F

ВЫСОКОВОЛЬТНЫЙ ДИОД

диапазон напряжения
от 1200 до 5000 вольт
ток 0.2/0.5 ампера

ОСОБЕННОСТИ:

- Высокое напряжение
- Высокий ток
- Низкий ток утечки
- Высокая перегрузочная способность
- Низкая стоимость

Механические данные

- Корпус: литой пластиковый корпус DO-41\DO-15
- Пластиковые материалы UL классификация воспламеняемости 94 V-0
- Вывода: аксиальные выводы, пайка в MIL-STD-202, методика 208
- Полярность: цветное кольцо обозначает катод
- Монтажное положение: любое
- Вес: 0.35 грамма

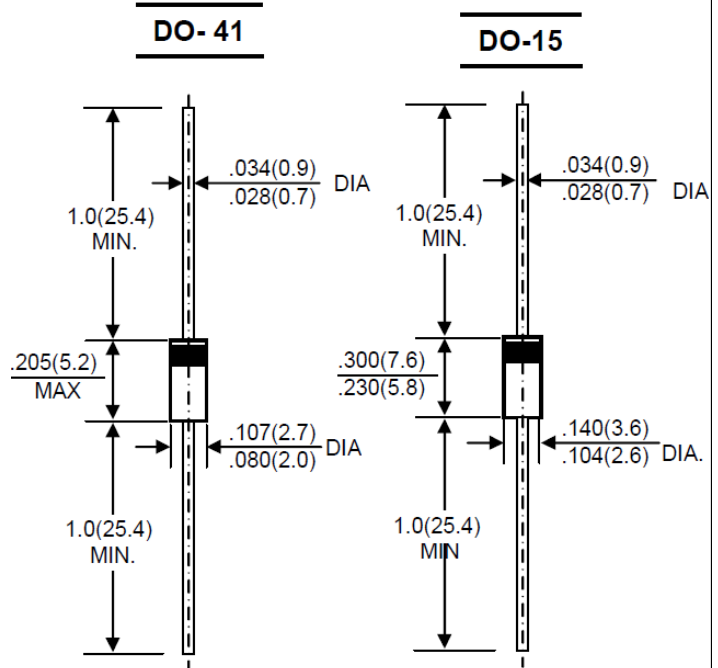

Размеры в дюймах и (мм)

МАКСИМАЛЬНЫЕ ТЕХНИЧЕСКИЕ И ЭЛЕКТРИЧЕСКИЕ ХАРАКТЕРИСТИКИ

Значения параметров при 25°C температуре окружающей среды, если не указано иное.

Однофазный, напряжение (В) половина волны, частота – 50 Гц, для резистивных и индуктивных нагрузок.

Для емкостной нагрузки уменьшайте ток на 20%

ТИП		R1200	R1500	R1800	R2000	R2500	R3000	*R4000	*R5000	Единица измерения
		R1200F	R1500F	R1800F	R2000F	R2500F	R3000F	*R4000F	*R5000F	
Максимальное пиковое обратное напряжение	VRRM	1200	1500	1800	2000	2500	3000	4000	5000	В
Максимальный средний прямой выпрямленный ток резистивная нагрузка 60 Гц T _A = 50°C	I _{F(AV)}	500			200					мА
Максимальный прямой ток импульса в течении 8.3 мсек. (JEDEC метод)	I _{FSM}				30					А
Максимальный постоянный обратный ток при номинальном постоянном обратном напряжении T _J = 25°C T _J = 100°C	I _R				5.0 50					мкА
Максимальное падение напряжения на открытом диоде при прямом токе 0.5/0.2 А	V _F	2 3			4.5 5					В
Типичное время обратного восстановления (Примечание 1)	T _{RR}	-			500					нсек.
Типичная емкость перехода, на выводах	C _J				30					пФ
Диапазон рабочих температур	T _J				-65 до +150					°C
Диапазон температур хранения	T _{STG}				-65 до +150					°C

Примечание: 1. Обратное восстановление, условия тестирования: I_F = 0.5А, I_R = 1,0А, I_{RR} = 0.25А.

2. * Только корпус DO-15.

FIG.1-REVERSE RECOVERY TIME CHARACTERISTIC AND TEST CIRCUIT DIAGRAM

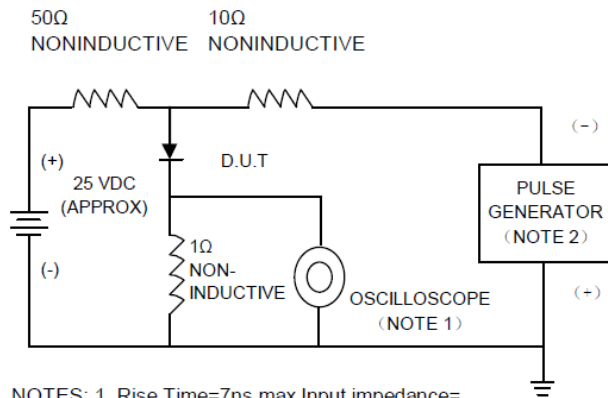

- NOTES: 1. Rise Time=7ns max, Input impedance= 1 megohm, 22pF
2. Rise Time=10ns max, Source Impedance= 50 oh ms.

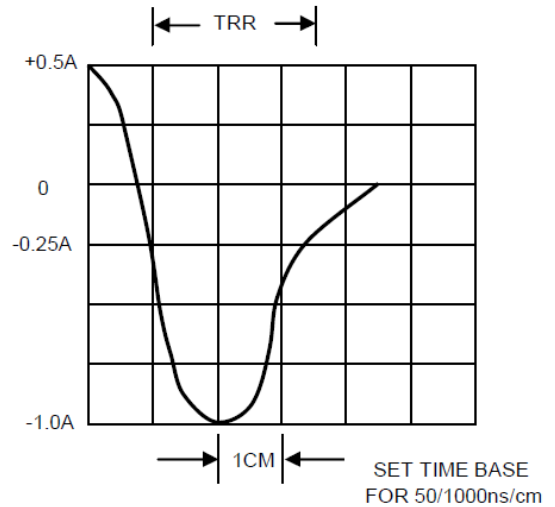

FIG. 2 – FORWARD CURRENT DERATING CURVE

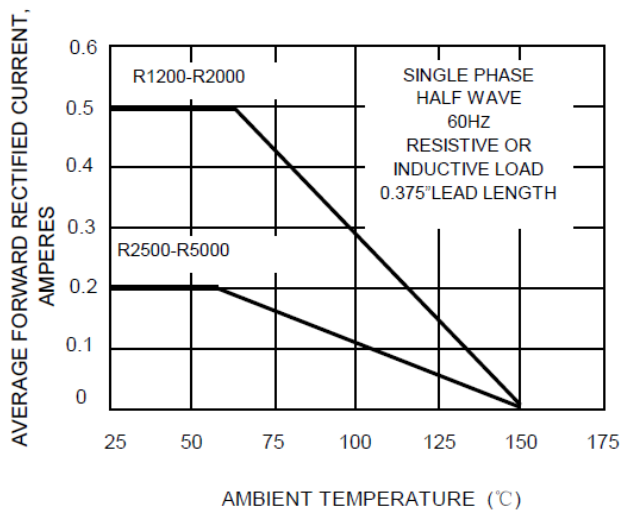

FIG.3 – TYPICAL INSTANTANEOUS FORWARD CHARACTERISTICS

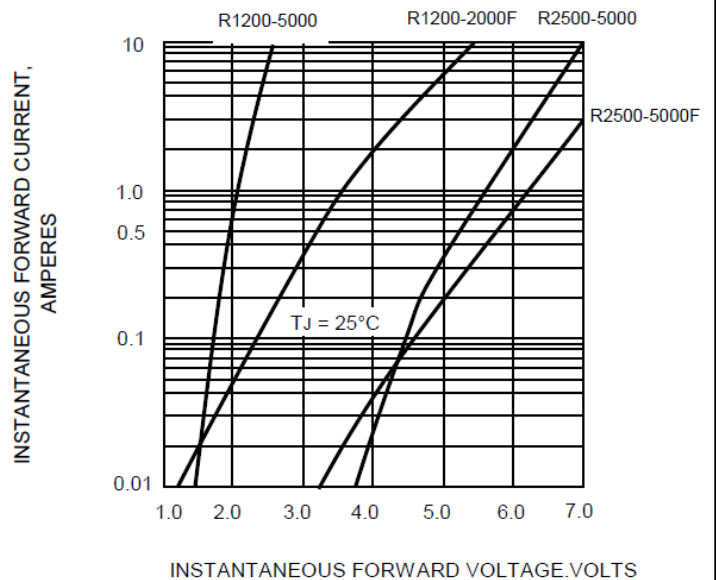

FIG.4-PEAK FORWARD SURGE CURRENT

